

### ■ ATOUTS

- **Esthétique** : motifs sur les 2 faces de la clôture (face intérieure/extérieure)
- **Personnalisable** : les plaques MODULA Résille sont à empiler sur toute la hauteur ou à placer au grès des envies dans le linéaire
- **Robuste et durable** : en béton fibré haute performance, garantie 10 ans
- **Sans entretien** : lasure de protection hydrofuge appliquée en usine, clôture prête à poser
- **Manutention et installation facilitées** : poids réduit de 40% par rapport à une clôture en béton traditionnel
- **100 % occultante** : les plaques s'emboîtent les unes sur les autres



Garantie 10 ans sur la structure de la clôture et la tenue de la lasure

FABRICATION FRANÇAISE

### ■ CARACTÉRISTIQUES TECHNIQUES PLAQUES

- Matériau : béton armé et fibré haute performance lasuré en usine
- Largeur : travée de 1,95 m
- Hauteur : jusqu'à 2,025 m hors sol (jusqu'à 5 plaques de 45 cm)
- À associer avec les plaques MODULA Lames
- Finition : droite
- Conforme au référentiel de certification NF EN 12839



Système d'emboîtement



### PINCE COMPATIBLE

Pour faciliter la manutention des plaques - nous consulter

Désignation	Codes articles	Dimensions (L x H x E)	Poids	Palettisation
① 1 face RÉSILLE / 1 face MODULA Lames	108194	191,5 x 45 x 2,3 cm	45 Kg	36 U
① 2 faces RÉSILLE	108195	191,5 x 45 x 2,3 cm	45 Kg	36 U
② Plaque MODULA Lames 45 cm	108180	191,5 x 45 x 2,3 cm	45 Kg	36 U
Plaque MODULA Lames 22,5 cm	108181	191,5 x 22,5 x 2,3 cm	22,5 Kg	36 U

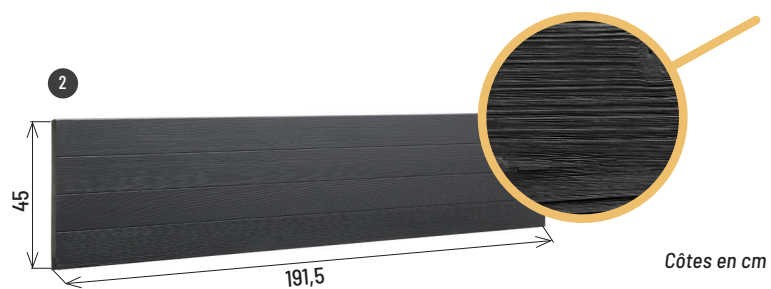
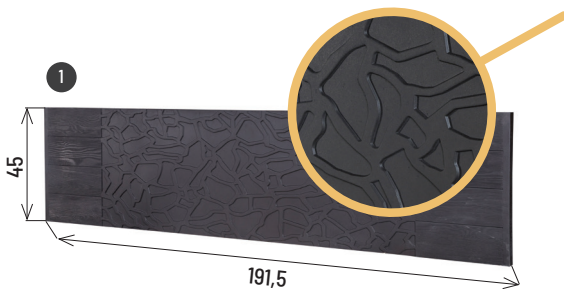

Côtes en cm

### ■ LASURE DE RETOUCHE

Codes articles	Conditionnement	Coloris
108190	Bidon de 1 L	Au choix

### ■ COLORIS



### BON À SAVOIR :

Un litre de lasure est fourni avec chaque projet pour les éventuelles retouches

**■ ATOUTS**

- **Esthétique et contemporain** : apporte de la modernité dans le linéaire de clôture
- **Résistant** : dimensionné pour garantir la tenue de la clôture face aux intempéries et au vent
- **Prêt à poser et sans entretien**
- **Poids allégé** : manutention et installation facilitées



**■ CARACTÉRISTIQUES TECHNIQUES**



**1 Poteau à sceller**

- Matériau : aluminium épaisseur 3,6 mm
- Section : 7 x 8 cm
- I/V poteau = 20,56 cm<sup>3</sup>
- Revêtement : thermolaquage mat sablé
- Vendu avec le chapeau en aluminium (livré non monté)

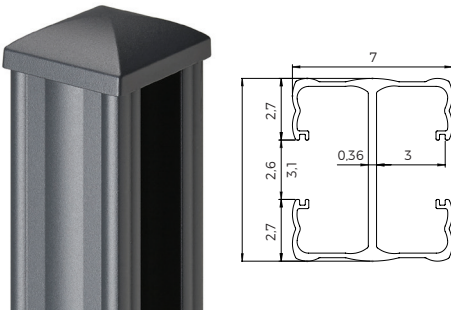

**2 Profilé pour angle**

- A fixer sur le poteau pour réaliser un angle à 90°
- Longueur : 2 m (recoupable)
- Prépercé (6 trous) et livré avec visserie
- Matériau : aluminium thermolaqué mat sablé

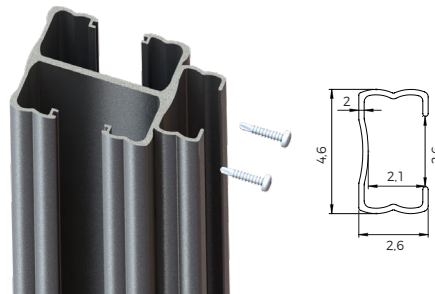

**3 Pareclose de finition**

- A glisser dans le poteau pour masquer la feuillure en cas de départ / finition
- Dimensions : 2,6 x 0,2 cm
- Longueur : 2 m (recoupable)
- Matériau : aluminium thermolaqué mat sablé

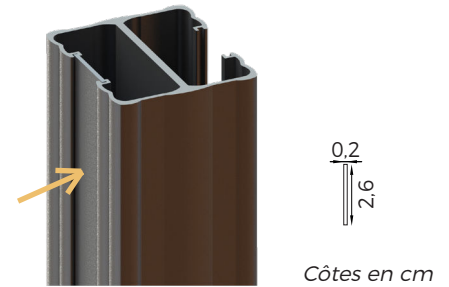

Côtes en cm

**SCELLEMENT POTEAUX : 50 CM\***

\* Donné à titre indicatif : à adapter selon la hauteur de la clôture, la nature du sol et la région d'installation

Désignation	Codes articles	Longueur	Poids	Palettisation
1 Poteau aluminium (chapeau inclus)	108173	2,50 m	6,1 Kg	15 U
	108175	2,80 m	6,8 Kg	15 U
2 Profilé aluminium pour angle	108172	2,00 m	1,2 Kg	1 U
3 Pareclose de finition aluminium	108176	2,00 m	0,3 Kg	1 U

**■ COLORIS**



**BON À SAVOIR :**

Pour supprimer le claquement des plaques dû au vent, les coller dans le fond de la feuillure du poteau avec de la colle en cartouche type MS Polymère (coller la dernière plaque du haut à minima).